



DTX Inox

Der DTX Anker aus hochfestem, rostfreiem Stahl ist für maximale Zugfestigkeit konstruiert. Der tiefe Schwerpunkt und die identische Geometrie des Delta Ankers garantieren ein sofortiges Eingraben. Kann auf dem Bugbeschlag verstaut werden.

Artikelnr.	Gewicht	Für Boote von	Preis CHF	
SL057206	6 kg	1500 kg	359.00	K
SL057210	10 kg	3000 kg	609.00	K
SL057216	16 kg	6000 kg	869.00	K
SL057220	20 kg	10000 kg	1169.00	K



Claw

Einer der besten Anker auf dem Markt (Typ Bruce), gräbt sich sofort ein und hat ein sehr gutes Haltevermögen bei jeder Art von Grund. Aus einem Stück hergestellt aus hochfestem Stahl und feuerverzinkt. Passt gut auf Bugbeschläge.

Artikelnr.	Gewicht	Für Boote von	Preis CHF	
SL057905	5 kg	1000 kg	59.00	G
SL057907	7.5 kg	2000 kg	86.00	G
SL057910	10 kg	4000 kg	115.00	G
SL057915	15 kg	6000 kg	169.00	G
SL057920	20 kg	10000 kg	214.00	G



Claw Inox

Aus poliertem, rostfreiem Stahl (AISI 316). Einer der besten Anker auf dem Markt (Typ Bruce), gräbt sich sofort ein und hat ein sehr gutes Haltevermögen bei jeder Art von Grund. Passt gut auf Bugbeschläge.

Artikelnr.	Gewicht	Für Boote von	Preis CHF	
GM4300-50	5 kg	800 kg	169.00	K
GM4300-75	7.5 kg	1800 kg	258.00	K
GM4300-100	10 kg	3000 kg	349.00	K
GM4300-150	15 kg	4000 kg	498.00	K
GM4300-200	20 kg	6000 kg	699.00	K



Epsilon

Der neue Epsilon-Anker hält in den meisten Meeresböden, von weichem Schlamm bis zu hartem Sand, Ton oder Pflanzenböden. Seine konkaven Schaufeln erlauben eine ideale Ankerpositionierung für schnelles Eingraben in den Boden. Ein Teil des Gewichts wird über die Spitze verteilt, was ein sofortiges und zuverlässiges Halten ermöglicht. Der Epsilon-Anker behält die gleiche Schaftgeometrie wie der Delta-Anker und ist aus verzinktem Stahl gefertigt.

Artikelnr.	Gewicht	Für Boote von	Preis CHF	
L0057606	6 kg	1500 kg	186.00	K
L0057610	10 kg	3000 kg	225.00	K
L0057616	16 kg	6000 kg	317.00	K
L0057620	20 kg	10000 kg	389.00	K
L0057625	25 kg	14000 kg	599.00	K



Delta

Dieser Ankertyp mit einem grossen Haltevermögen wurde speziell für Boote mit Ankerwinden entwickelt. Ohne bewegliche Teile und durch die Form des Schaftes passt der Anker sehr gut in den Bugbeschlag. Diese macht es auch möglich, den Anker vom Cockpit aus mittels Fernsteuerung zu bedienen. Sehr robuste Konstruktion aus hochfestem Stahl, feuerverzinkt. Von Lloyd's abgenommen.

Artikelnr.	Gewicht	Für Boote von	Preis CHF	
SL057404	4 kg	1000 kg	99.00	K
SL057406	6 kg	1500 kg	126.00	K
SL057410	10 kg	3000 kg	149.00	K
SL057416	16 kg	6000 kg	215.00	K
SL057420	20 kg	10000 kg	259.00	K
SL057425	25 kg	14000 kg	409.00	K
SL057440	40 kg	30000 kg	589.00	K

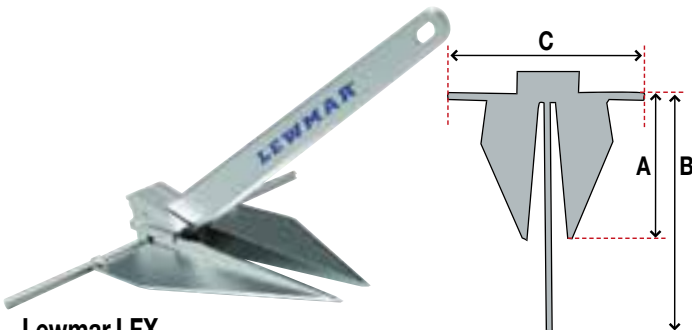

Lewmar LFX

Dieser Anker wird aus einer hochfesten Aluminium Legierung hergestellt. Sehr leicht und mit hohem Haltevermögen auf Sand- und Schlammgrund. Je nach Untergrund können verschiedene Anstellwinkel der Blätter gewählt werden. Er ist zerlegbar und benötigt deshalb viel weniger Stauraum.

Artikelnr.	Gewicht	Für Boote von	A mm	B mm	C mm	Preis CHF	
L0058102	2 kg	2500 kg	594	357	471	189.00	K
L0058103	3.2 kg	3500 kg	672	407	550	255.00	K
L0058105	4.5 kg	5500 kg	769	457	629	359.00	K
L0058107	7 kg	7500 kg	886	526	727	559.00	K
L0058110	10 kg	9500 kg	993	606	796	825.00	K

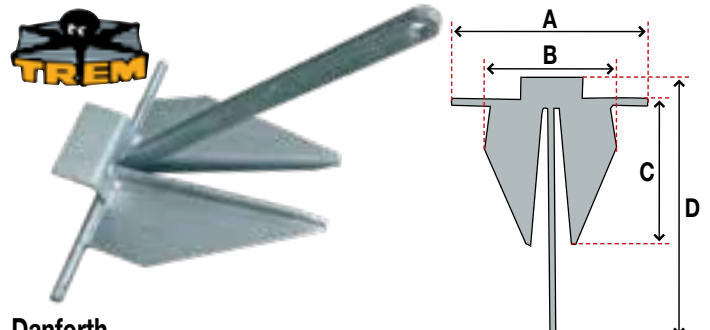

Danforth

Dieser feuerverzinkte Klappanker hält besonders gut auf Sand- und Schlammgrund. Auf vielen Booten findet man ihn als Haupt- oder als Zweitanker.

Artikelnr.	Gewicht	Für Boote von	A mm	B mm	C mm	D mm	Preis CHF	
T1017	4 kg	800 kg	420	240	280	590	39.00	D
T1018	6 kg	1200 kg	460	310	330	610	59.00	D
T1020	8 kg	2000 kg	500	310	370	610	79.00	D
T1021	10 kg	3000 kg	500	340	440	810	99.00	D