

### Guindeaux Pro-Série

Les guindeaux Pro-Série sont conçus pour une installation facile, leur fabrication 100% en acier inox AISI 316 en fait un produit solide et durable. Pour un meilleur confort d'utilisation, les Pro-Série sont équipés d'un système de remontée manuelle de secours intégré. Exécution uniquement avec barbotin pour bateaux de 6 à 14 m. Les guindeaux Pro-Série sont livrés avec coupe-circuit, solénoïde et commande à bascule.

**Pro-Série 700G:** Moteur de 500 W (12 V)

L6656011196	pour chaîne de 6 et 7 mm	999.00	B
-------------	--------------------------	--------	---

**Pro-Série 1000G:** Moteur de 700 W (12 V)

L6657011196	pour chaîne de 6 et 7 mm	1029.00	B
L6657011198	pour chaîne de 8 mm	1049.00	B

### Guindeaux Pro-Fish

Pour des bateaux de 6 à 14 m. Les guindeaux Pro-Fish 700 et 1000 sont une version à descente libre, où l'embrayage est débloqué électriquement par télécommande. Il peut aussi être freiné à n'importe quel moment par la commande. Exécution uniquement avec barbotin. Livrés avec coupe-circuit, solénoïde et commande à bascule.

**Pro-Fish 700ff:** Moteur de 500 W (12 V)

L6656211196	pour chaîne de 6 et 7 mm	1159.00	B
-------------	--------------------------	---------	---

**Pro-Fish 1000ff:** Moteur de 700 W (12 V)

L6656411198	pour chaîne de 8 mm	1259.00	B
-------------	---------------------	---------	---

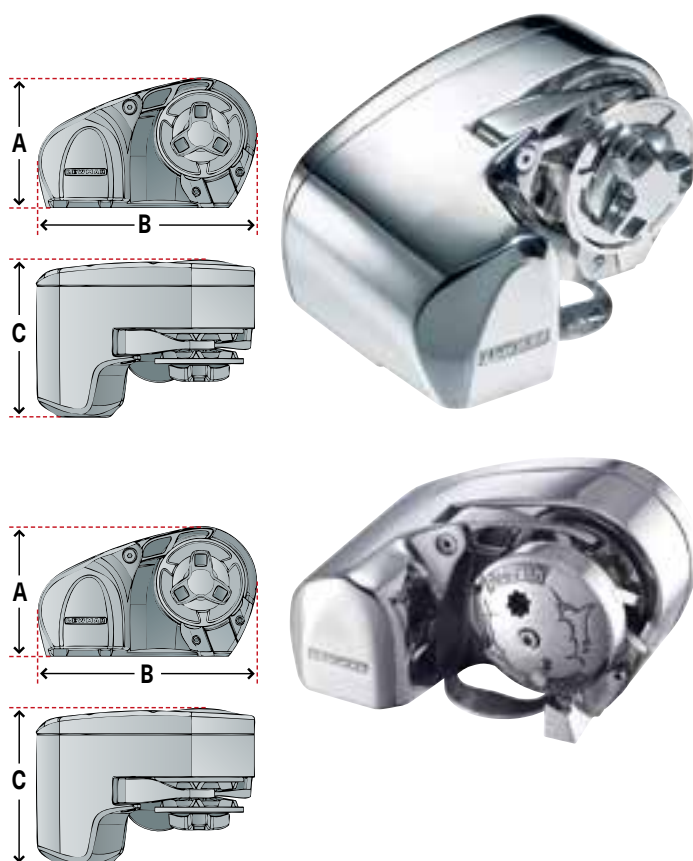

Article N°	Modèle	Chaîne Ø mm	Cordage Ø mm	Voltage	Moteur	Charge max.	Charge de travail	Vitesse à 50 kg	Poids	A mm	B mm	C mm	D mm
L6656011196	Pro-Série 700G	6/7	12	12 V	500 W	320 kg	79 kg	32 m/min.	8.5 kg	146	245	178	-
L6657011196	Pro-Série 1000G	6/7	12	12 V	700 W	454 kg	113 kg	32 m/min.	9.5 kg	146	245	178	-
L6657011198	Pro-Série 1000G	8	14-16	12 V	700 W	454 kg	113 kg	32 m/min.	9.5 kg	146	245	178	-
L6656211196	Pro-Fish 700ff	6/7	12	12 V	500 W	320 kg	79 kg	32 m/min.	8.9 kg	146	245	178	-
L6656411198	Pro-Fish 1000ff	8	14-16	12 V	700 W	454 kg	113 kg	32 m/min.	9.9 kg	146	245	178	-



HX1 barbotin seul

HX1 barbotin et tambour

### Kit de conversion Freefall

Pour guindeau HX1

L66140008	229.00	B
-----------	--------	---

### Guindeaux HX1

Pour des bateaux de 6 à 12 m. La gamme HX1 est dotée d'une technologie moderne avec des moteurs de haute puissance et d'une transmission robuste et fiable. Chassis en aluminium anodisé, couvercle extérieur en composite renforcé. Barbotin en composite / laiton chromé. Disponible en version barbotin et barbotin avec tambour.

Livré complet avec coupe-circuit, solénoïde et commande à bascule.

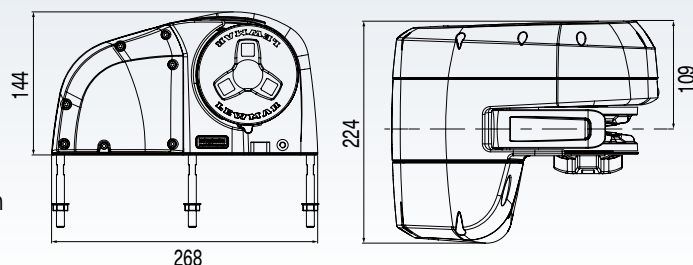

Article N°	Modèle	Moteur	Pour chaîne Ø mm	Voltage	Charge max.	Charge de travail	Vitesse à 50 kg	Poids	Consommation en charge	Prix CHF
L69140030	HX1 barbotin seul	500 W	6/7 mm	12 V	700 kg	175 kg	20 m / min.	9 kg	70 A	1079.00
L69140031		800 W	6/7 mm	12 V	1065 kg	266 kg	21 m / min.	9 kg	90 A	1119.00
L69140032		500 W	8 mm	12 V	700 kg	175 kg	20 m / min.	9 kg	70 A	1059.00
L69140033		800 W	8 mm	12 V	1065 kg	266 kg	21 m / min.	9 kg	90 A	1099.00
L69140034	HX1 barbotin et tambour	500 W	6/7 mm	12 V	700 kg	175 kg	20 m / min.	9.5 kg	70 A	1199.00
L69140035		800 W	6/7 mm	12 V	1065 kg	266 kg	21 m / min.	9.5 kg	90 A	1249.00
L69140036		500 W	8 mm	12 V	700 kg	175 kg	20 m / min.	9.5 kg	70 A	1179.00
L69140037		800 W	8 mm	12 V	1065 kg	266 kg	21 m / min.	9.5 kg	90 A	1229.00